

Grundriss

Petticoat und Minirock, Bühnenbild: Manfred Schneider

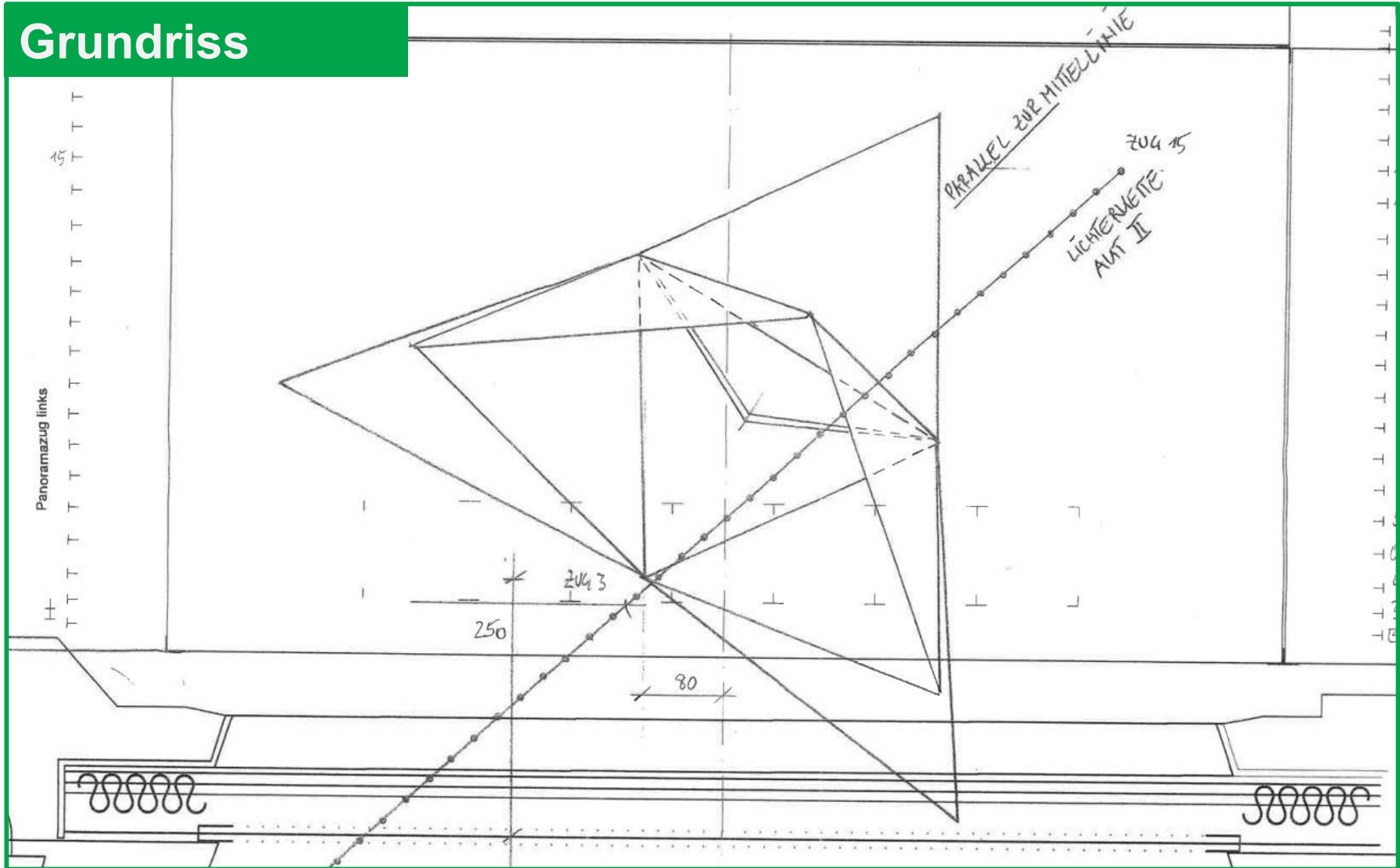

Seitenriss

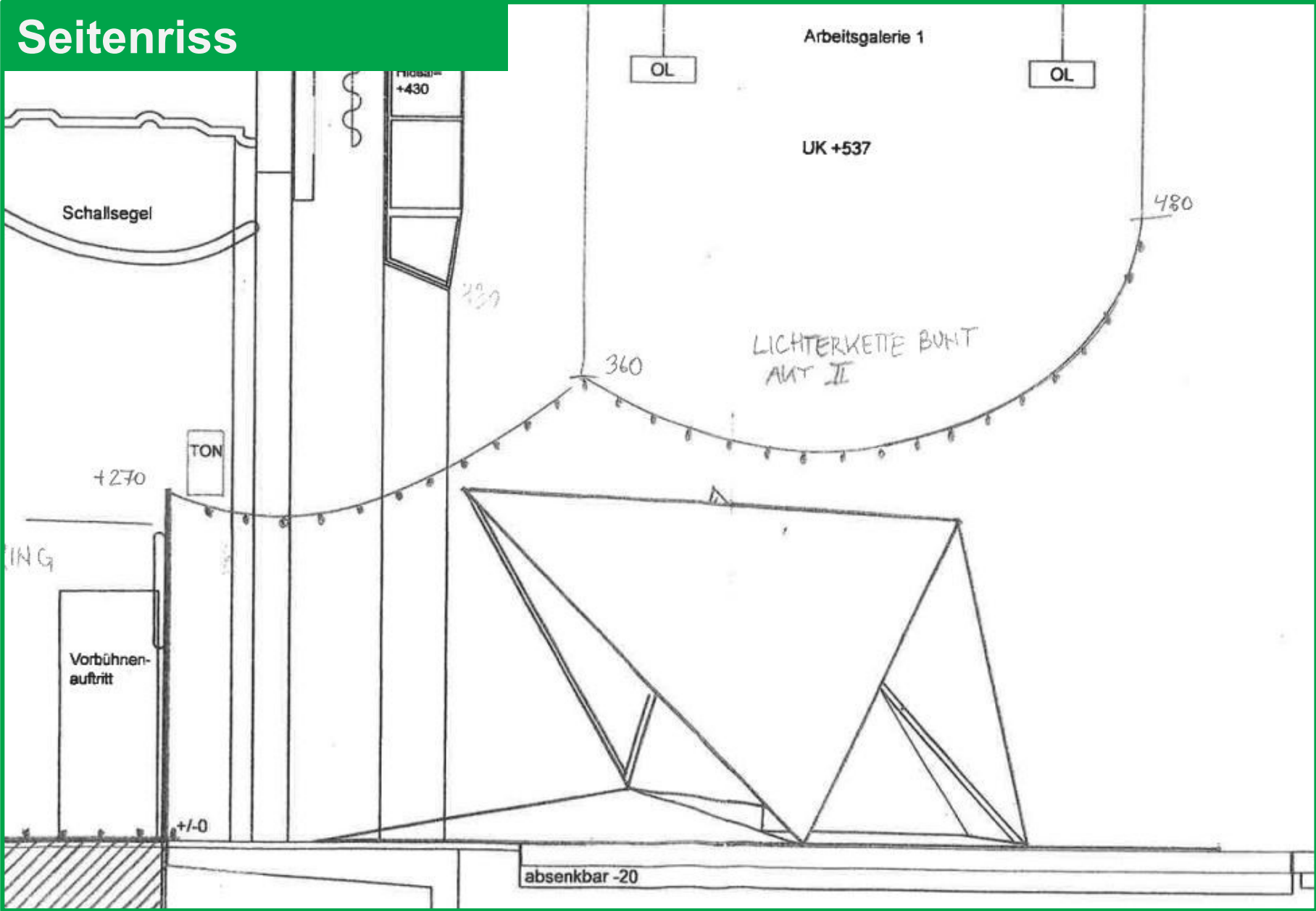

Petticoat und Minirock, Bühnenbild: Manfred Schneider

Seitenansicht liegend

Petticoat und Minirock, Bühnenbild: Manfred Schneider

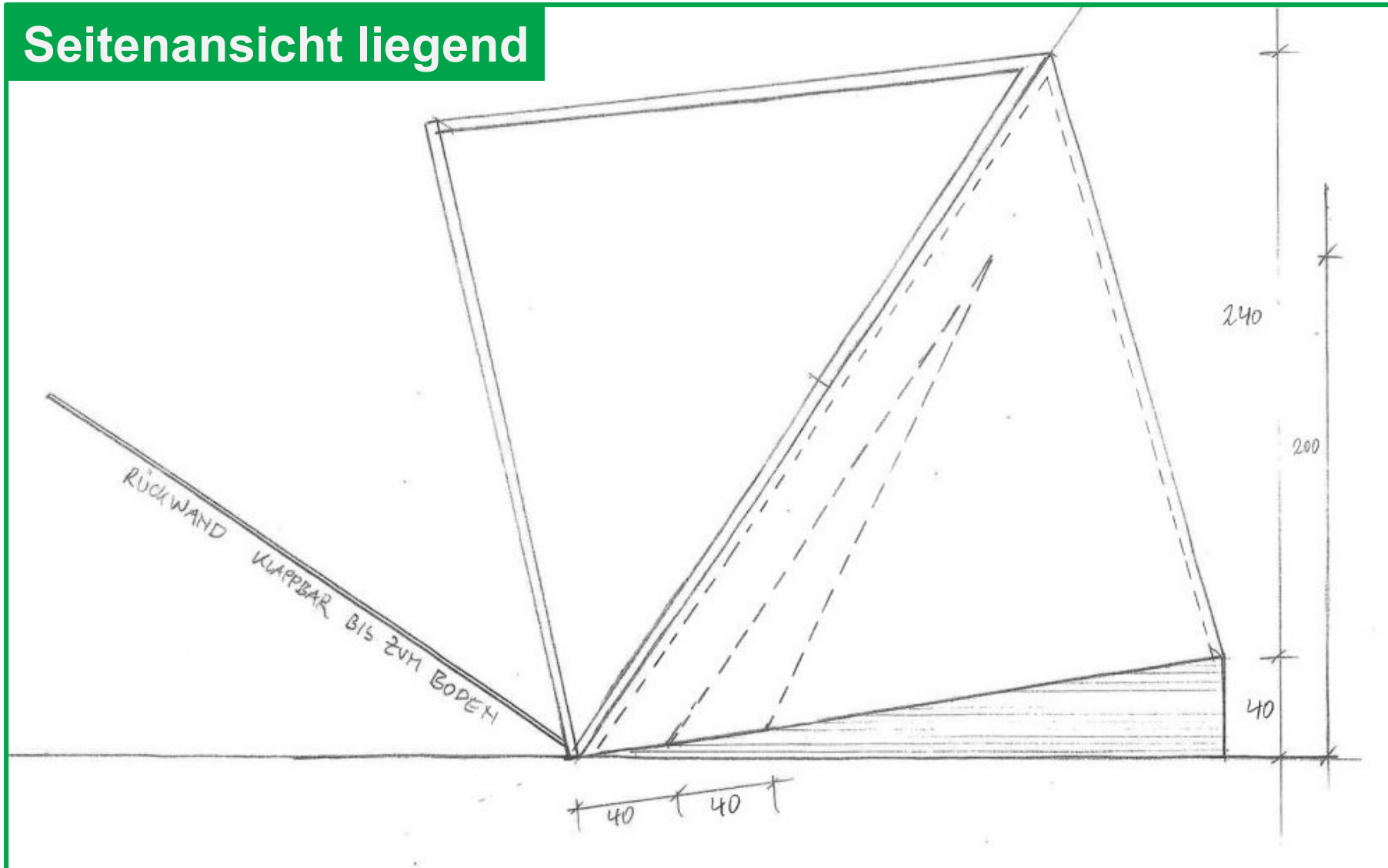

Seitenansicht

Petticoat und Minirock, Bühnenbild: Manfred Schneider

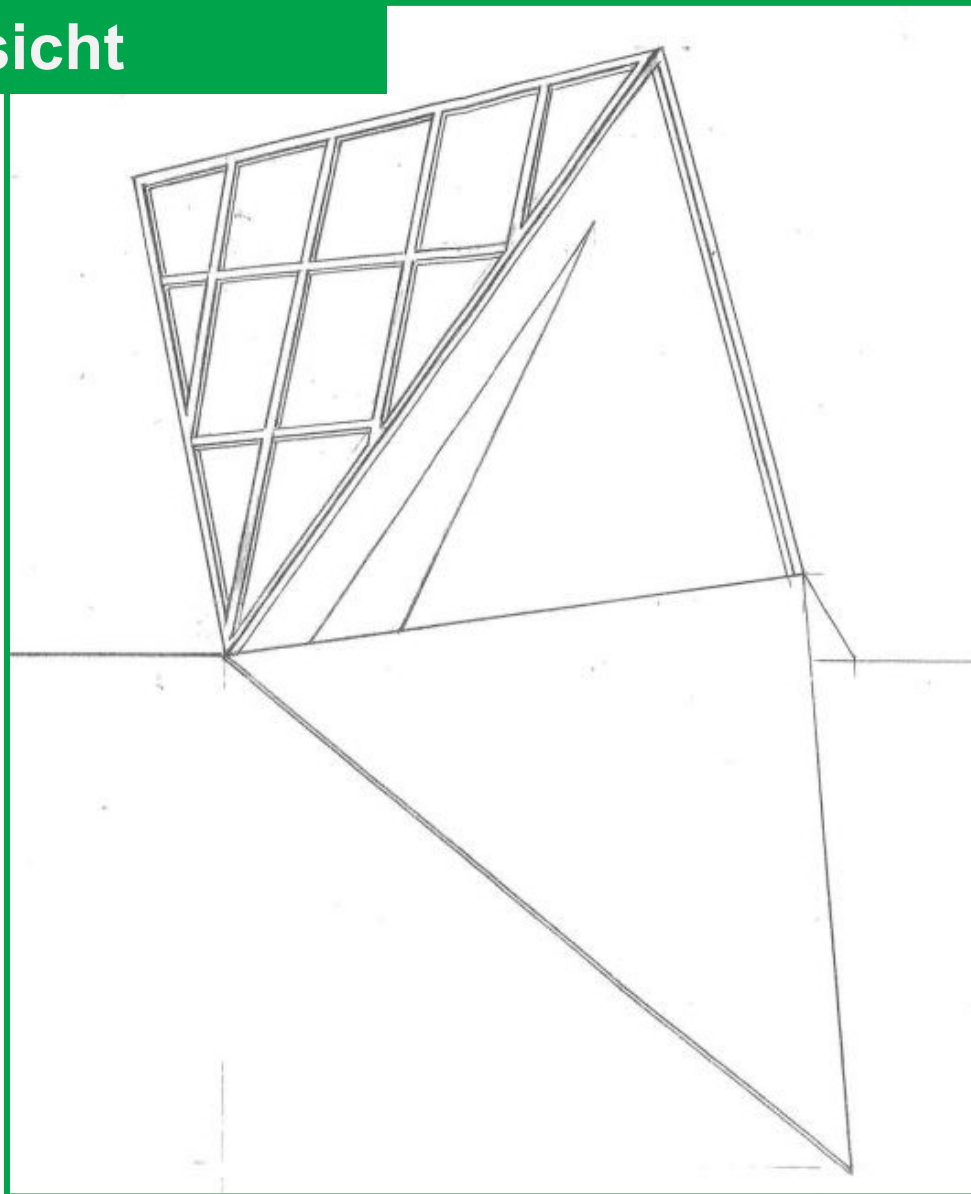

Draufsicht

Petticoat und Minirock, Bühnenbild: Manfred Schneider

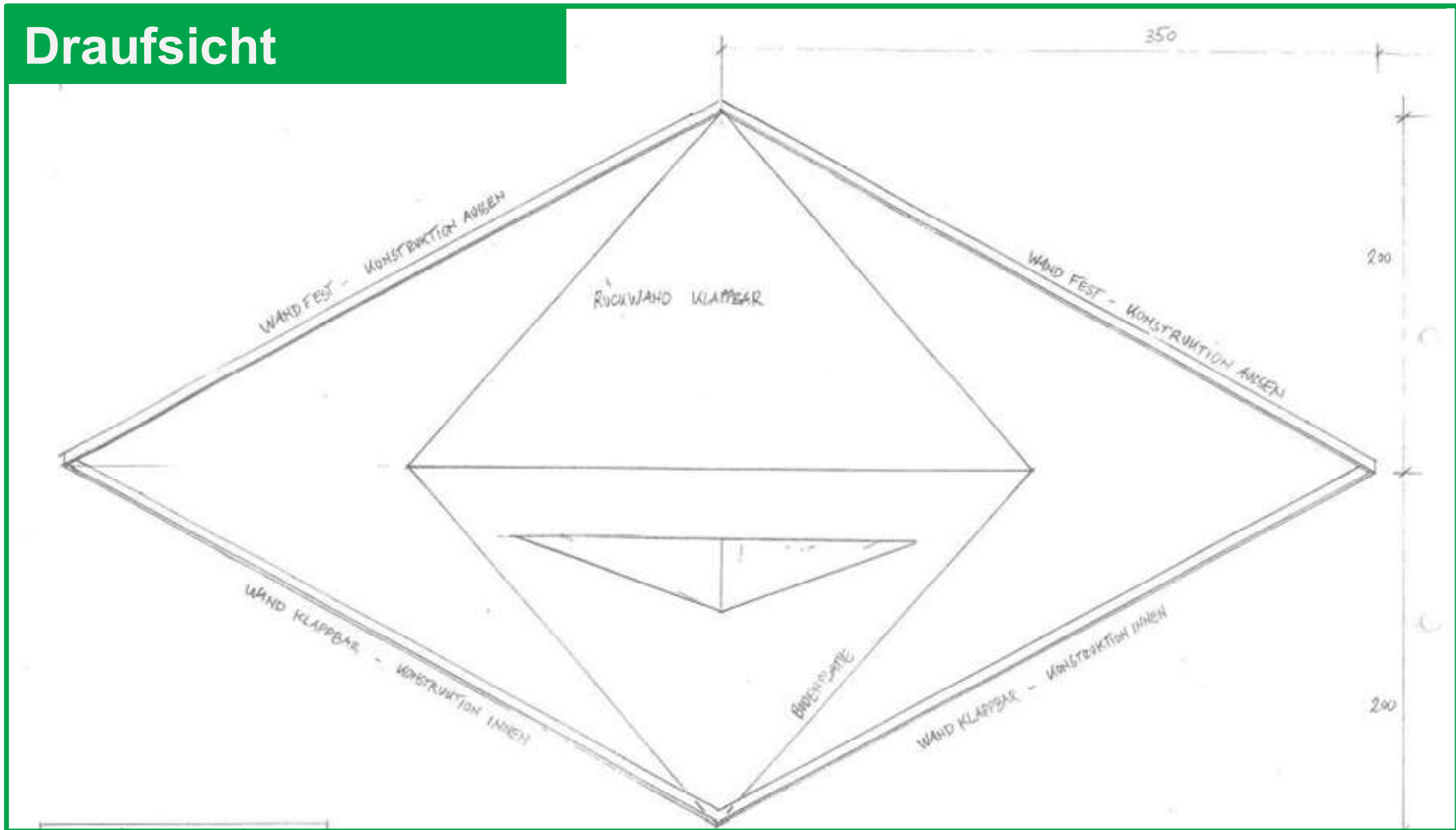

Petticoat und Minirock, Bühnenbild: Manfred Schneider

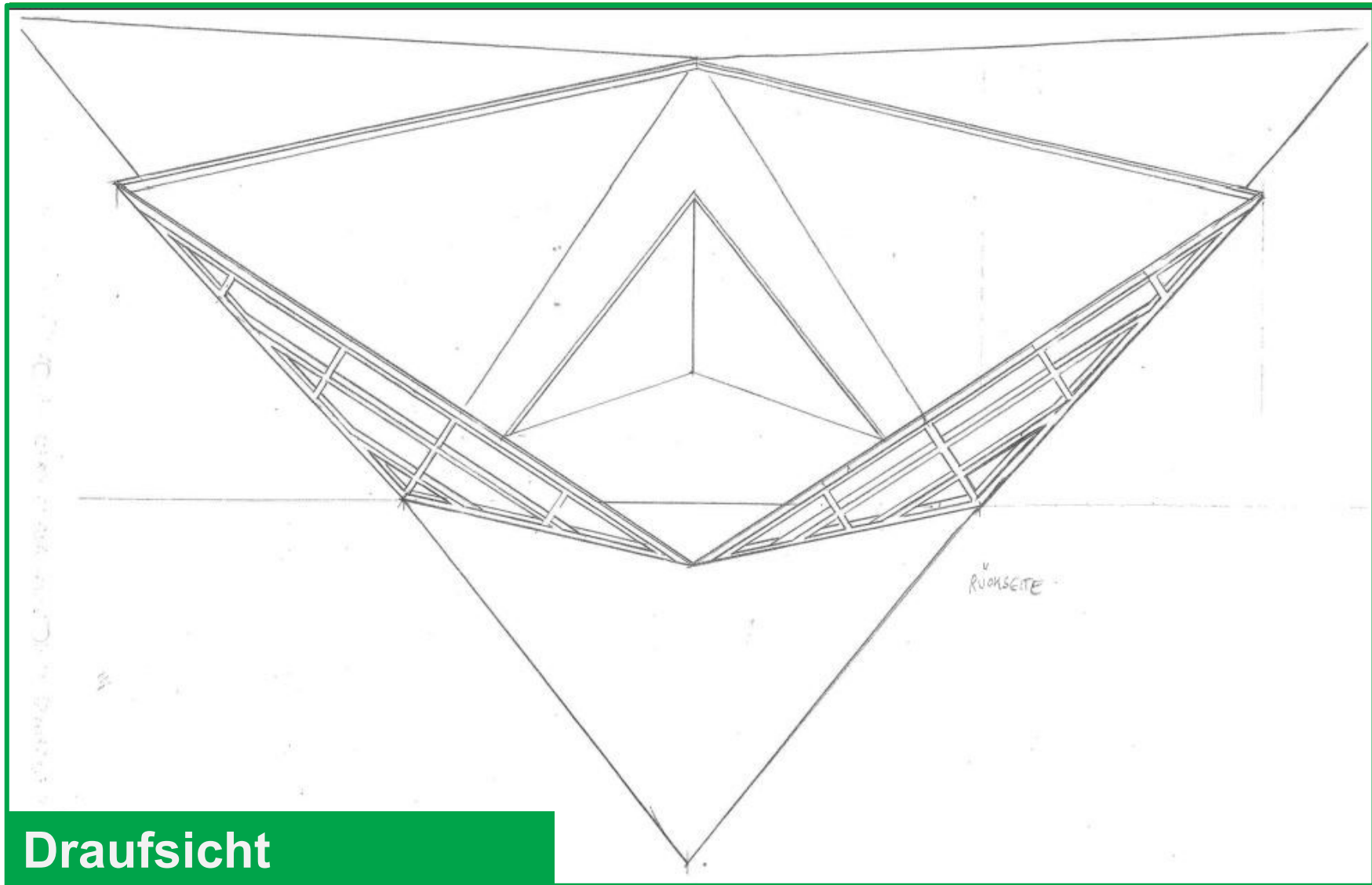

Draufsicht

Ansicht

Petticoat und Minirock, Bühnenbild: Manfred Schneider

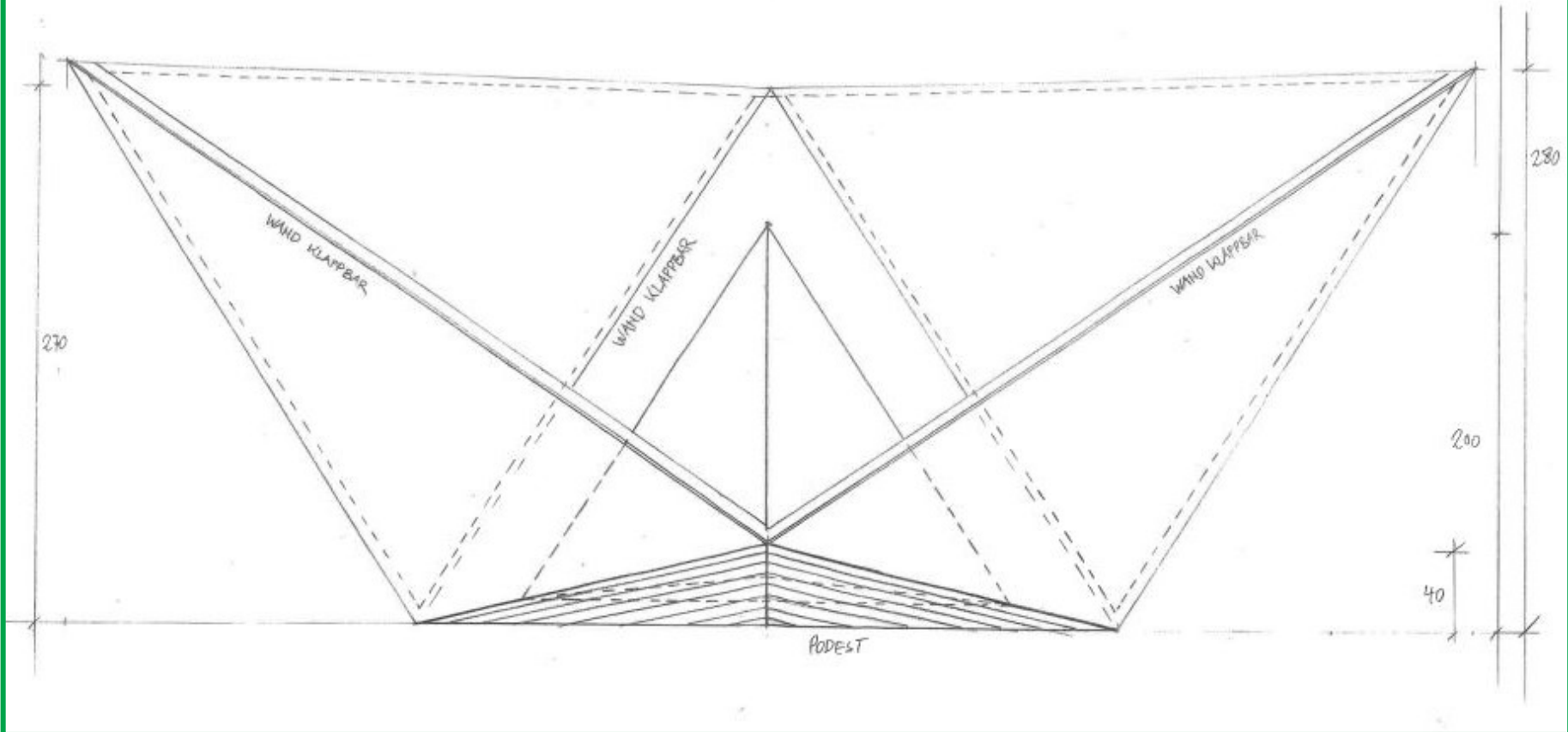

Podestplan

Petticoat und Minirock, Bühnenbild: Manfred Schneider

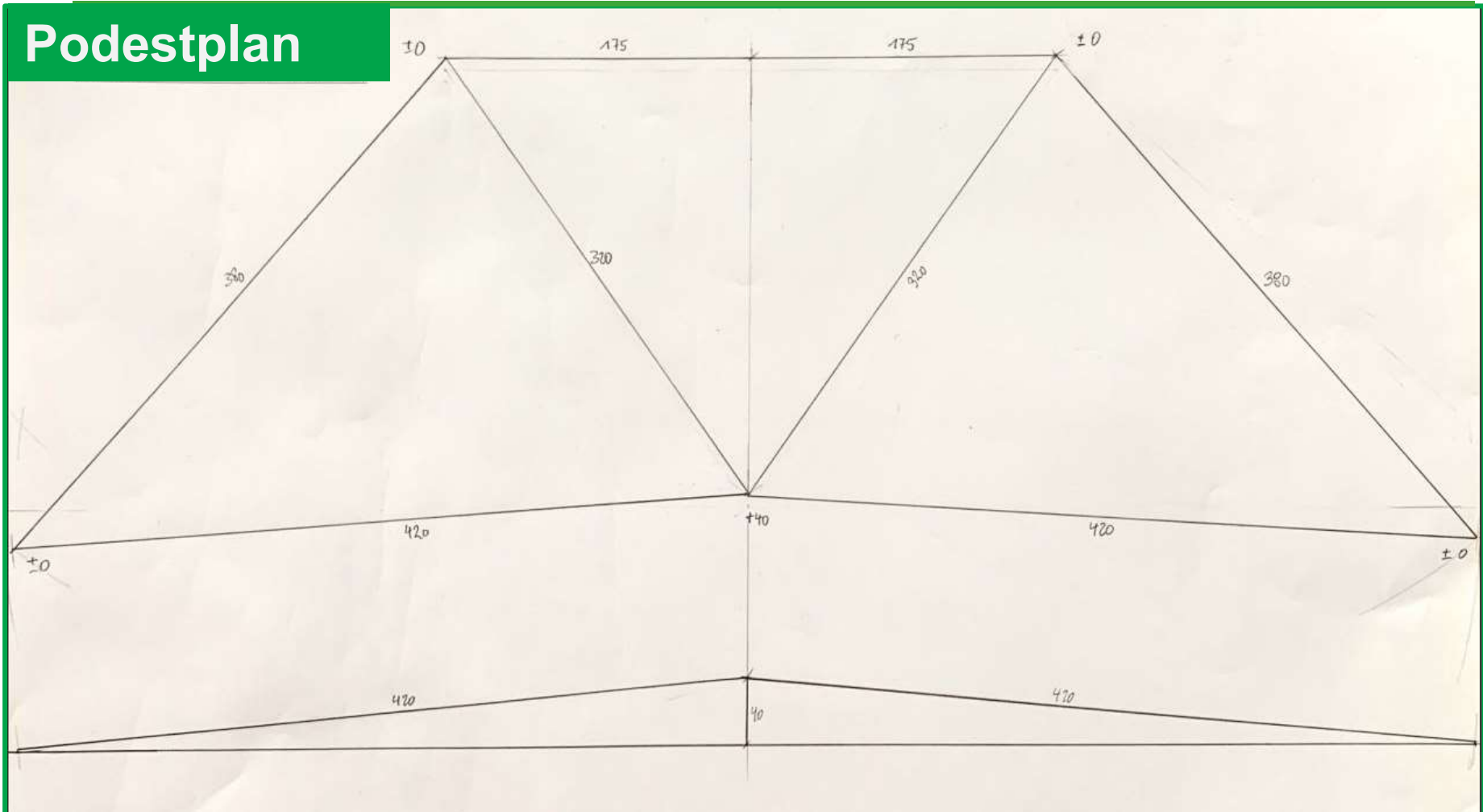

Podestplan

Petticoat und Minirock, Bühnenbild: Manfred Schneider

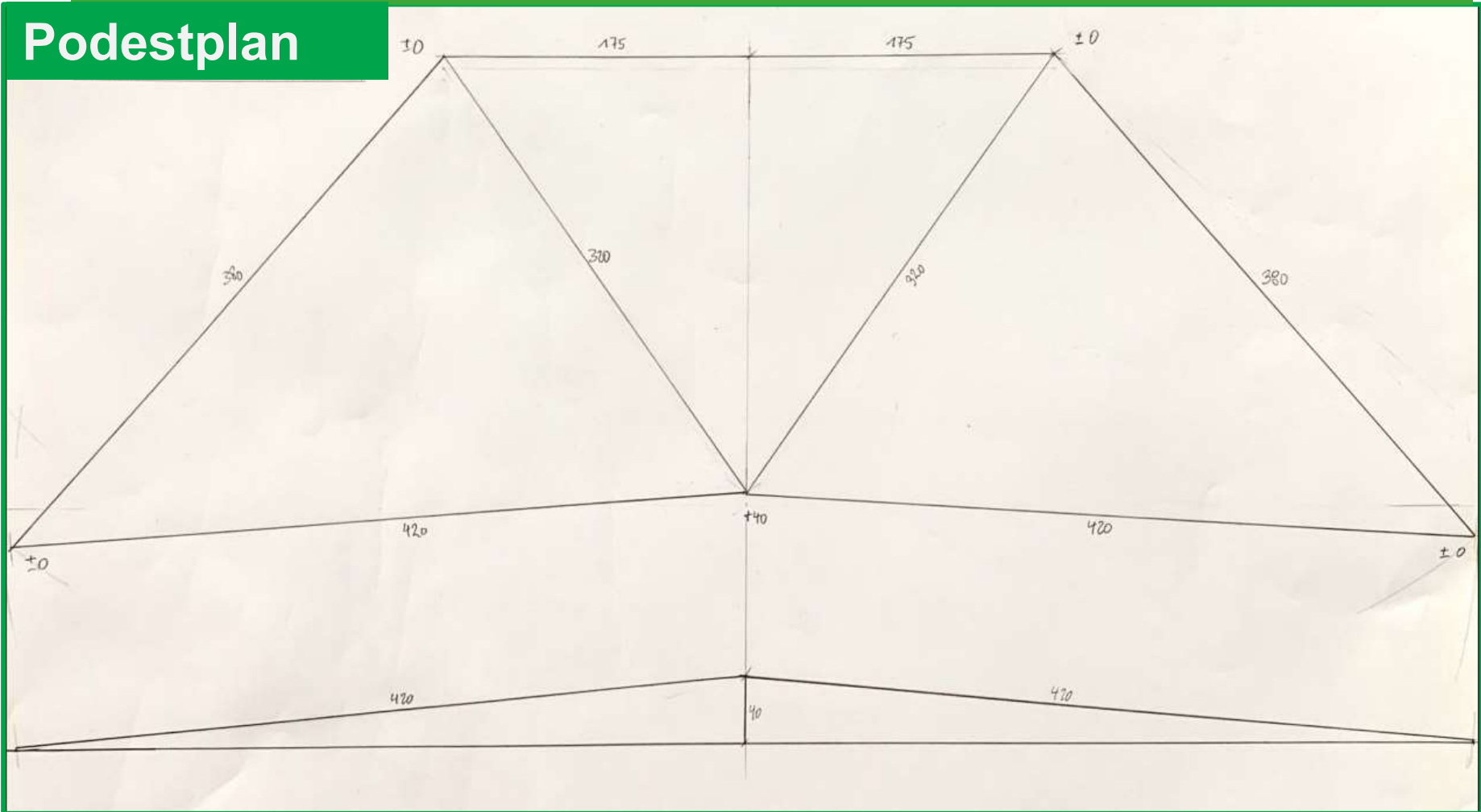

Entwurf: Manfred Schneider

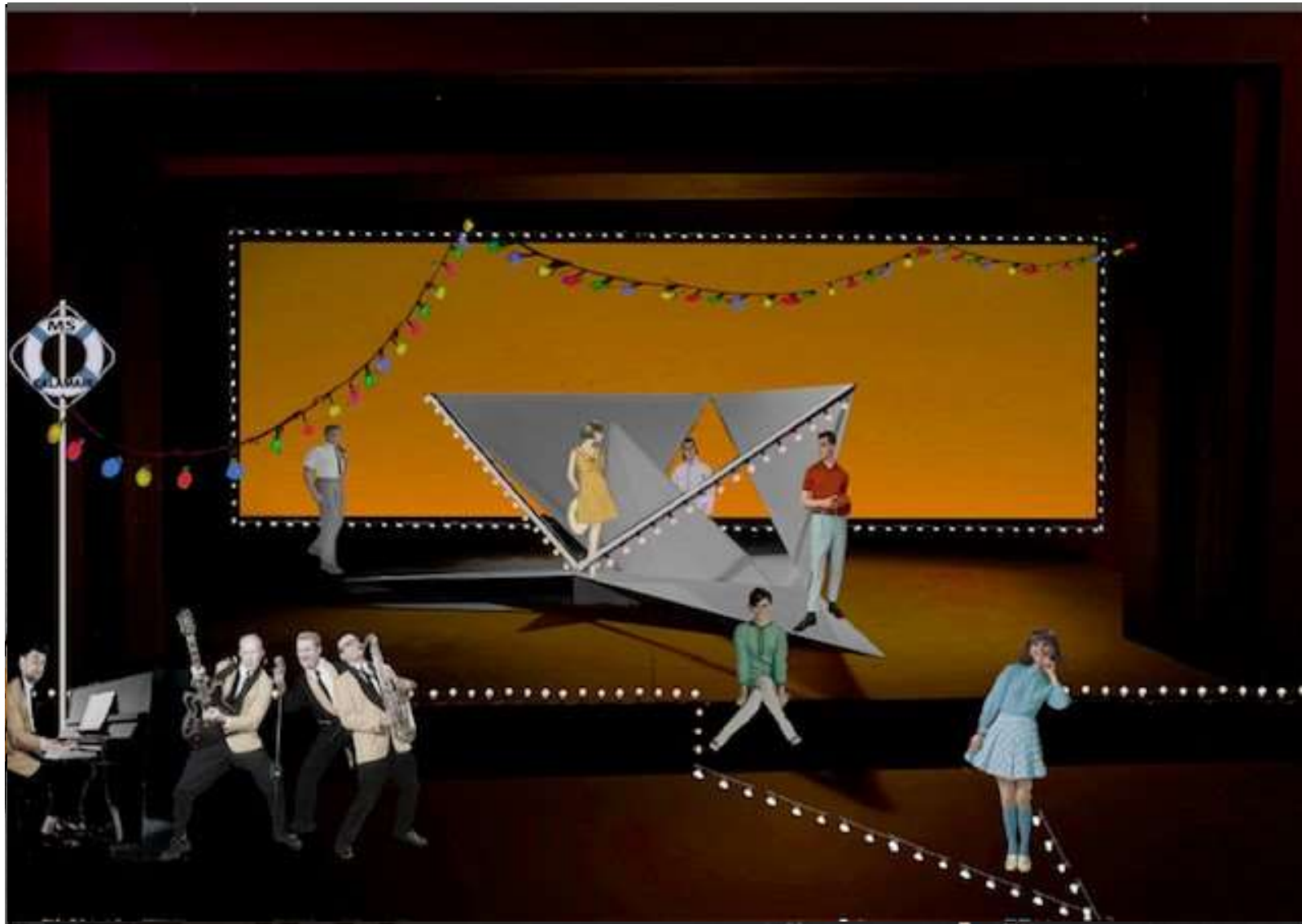

Entwurf: Manfred Schneider

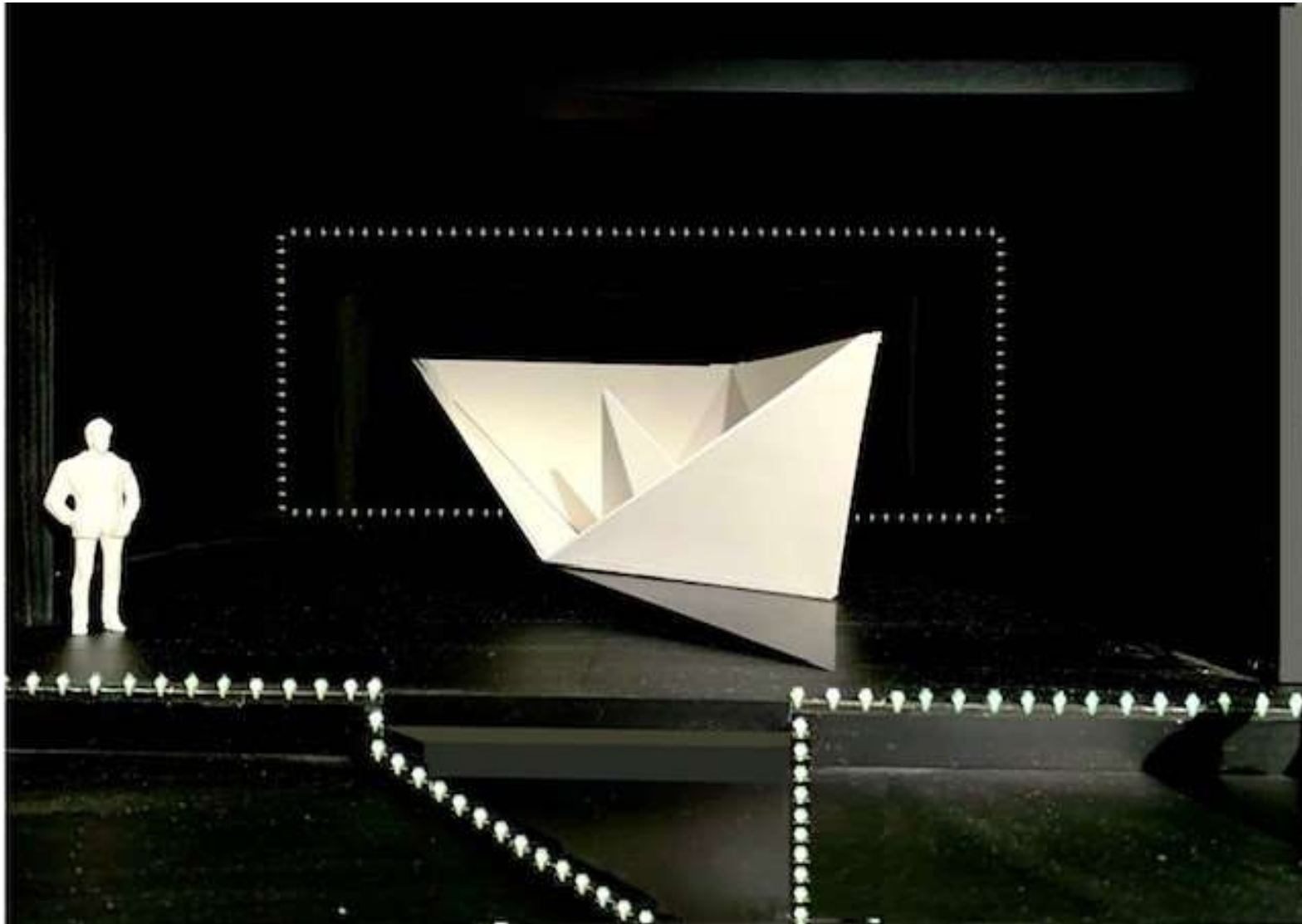

Entwurf: Manfred Schneider

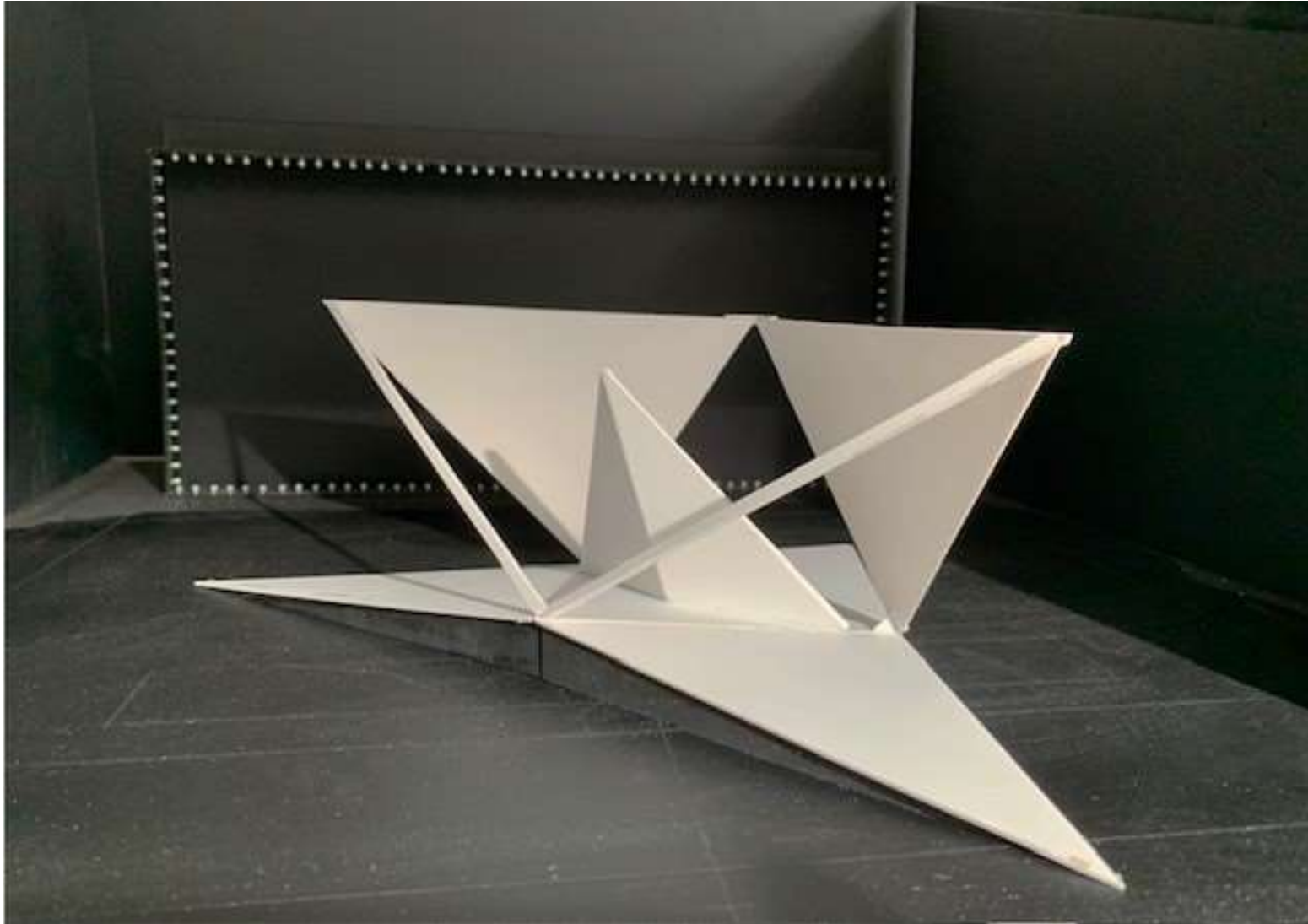

- Repertoirebetrieb: Aufbau ab 14 Uhr/Vorstellung 20 Uhr
- Werkstätten außerhalb:
 - LKW-Maße: 6m tief, 2,36m hoch, 2,25m breit
- Durchgang Seitenbühne/Lager: 5m→Bauhöhe: 4,90m
- Handkonterzüge 200kg (Zug 5 und 12: 500kg)
- 5-6 Stücke zeitgleich im Repertoire
- Extrem wenig Lagerfläche
- Bühnentechnik mit 10 Techniker:innen
- Werkstätten: Tischlerei mit 2 Tischlern, Malsaal mit 2 Malerinnen